



Сборка лобового стекла и фиксаторов кабелей задних фонарей

91-1 Лобовое стекло

Аннуратное обращение с деталями

Перед тем как приступить к сборке, рекомендуем вам застелить рабочую поверхность мягкой тканью. Таким образом, вы не повредите краску и детали кузова.

ПРИМЕЧАНИЕ: представленные на фото детали могут незначительно отличаться от деталей, полученных с этим выпуском.

ДЕТАЛИ К ВЫПУСКУ 91



ИНСТРУКЦИЯ ПО СБОРКЕ

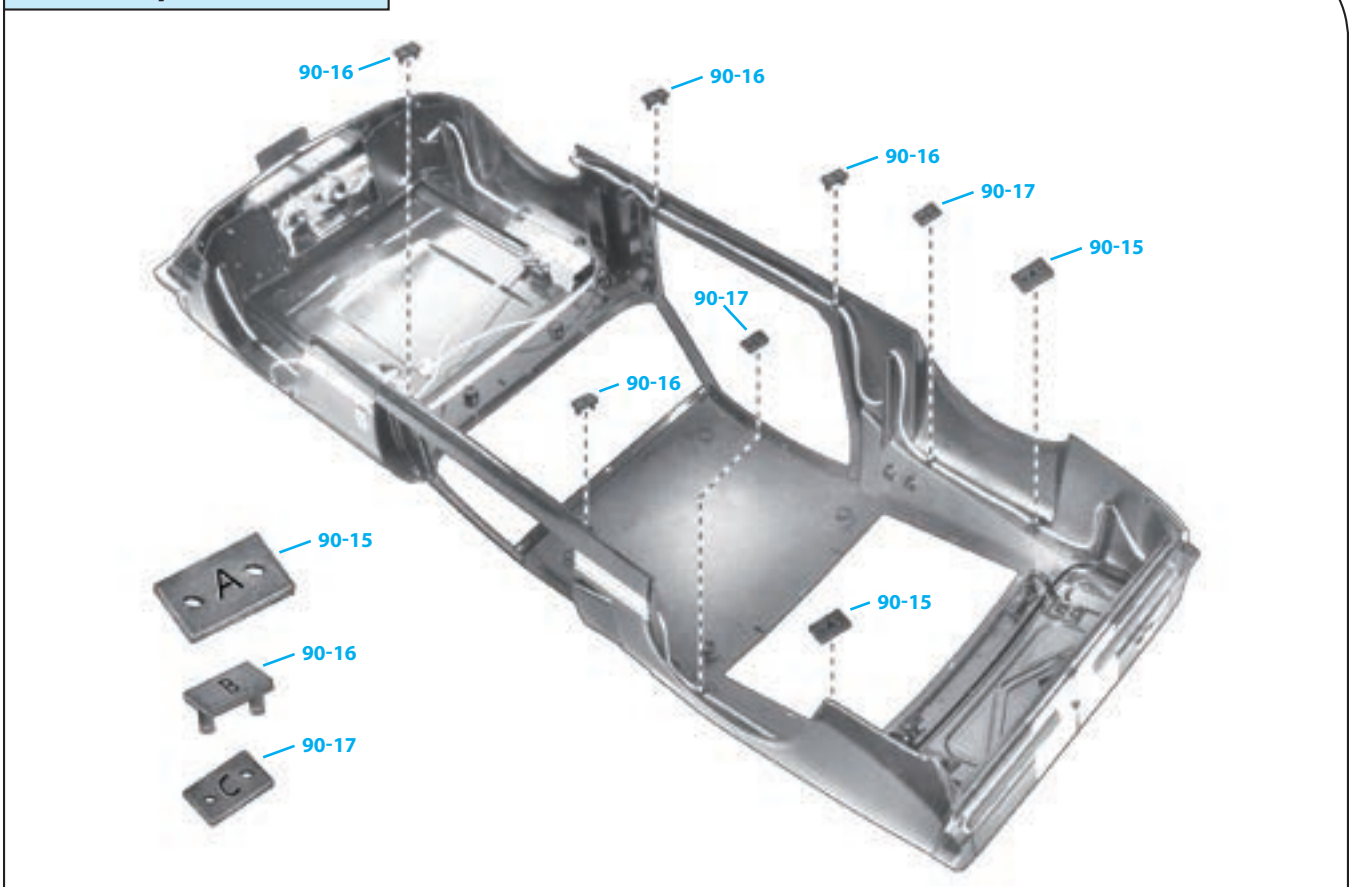



Шаг 91-А

Сегодня перед вами стоит задача закрепить кабели задних фонарей. Возьмите фиксаторы для кабелей, которые вы получили в предыдущем выпуске. Уложите кабель правого заднего фонаря в специально предназначенный для него желоб в кузове. Чтобы закрепить кабель, возьмите фиксатор с выгравированной буквой А (90-15).

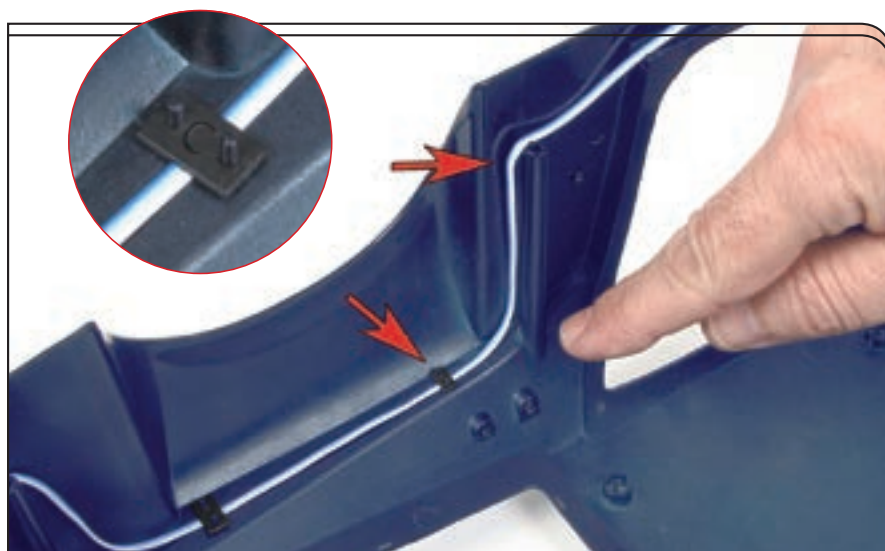

Шаг 91-В

Продолжайте прокладывать кабель в специальном желобе в кузове. Установите один из фиксаторов с выгравированной буквой С (90-17). Этот элемент, как и все остальные крепежные элементы проводки, фиксируется путем легкого нажатия.



Шаг 91-С

Протяните кабель к дверному проему, как показано на фото, и установите один из фиксаторов с выгравированной буквой В (90-16).



Шаг 91-D

Протяните кабель до другой стороны дверного проема. Поместите еще один фиксатор (90-16) в точке, обозначенной стрелкой.



Шаг 91-E

Повторите эти же операции с кабелем левого заднего фонаря. Начните с установки фиксаторов (90-15) и (90-17).

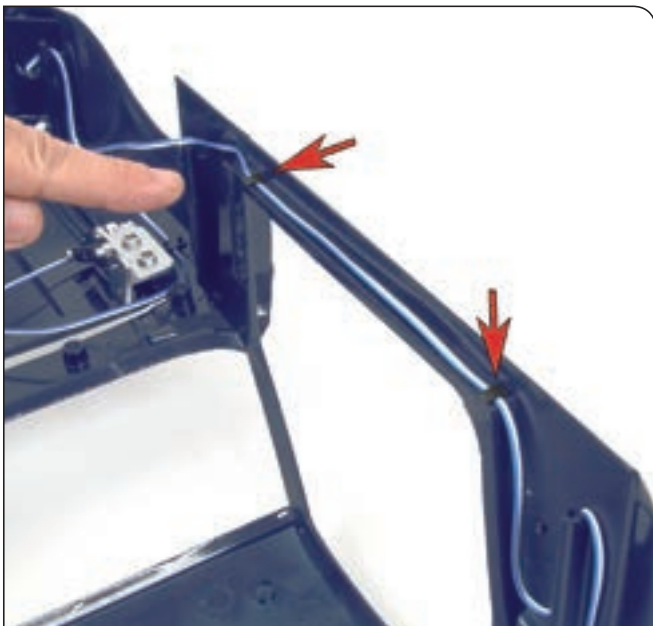

Шаг 91-F

Завершите прокладку световой проводки над дверным проемом и закрепите ее при помощи оставшегося фиксатора (90-16).



Шаг 91-G

Ветровое стекло (91-1), которое вы получили в настоящем выпуске, пока установить нельзя. На фото вы видите, где оно будет располагаться в дальнейшем. Сохраните эту деталь до тех пор, пока не придет время для ее установки.

Шаг 91-Н

Так выглядит внутренняя часть кузова после того, как был зафиксирован кабель задних фонарей.



ВИД АВТОМОБИЛЯ СПЕРЕДИ С ОТКРЫТЫМИ ДВЕРЯМИ, КАПОТОМ И БАГАЖНИКОМ

Собранные сегодня элементы расположены по всей длине кузова.



Так ваша модель Ford Mustang Shelby GT-500 (1967) будет выглядеть после сборки.